

臺北市建安國小 共融樂遊學習單 (低年級)

班別： _____

姓名： _____

親愛的小朋友，請你將圖書室前新的共融樂遊樂器材料著上你喜歡的顏色，並為它取個響亮的名字。

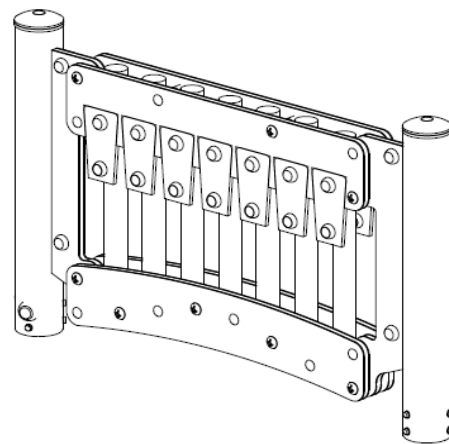
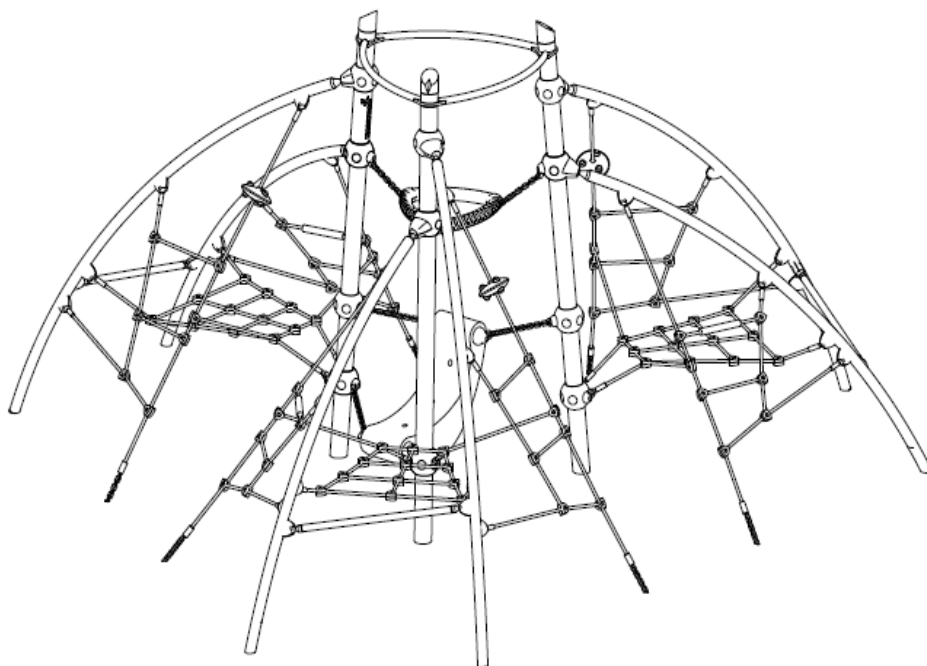
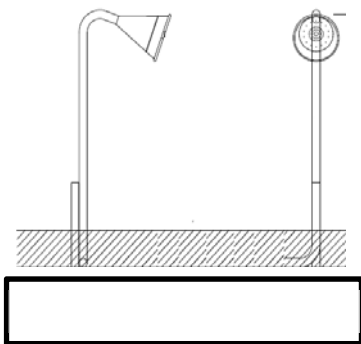
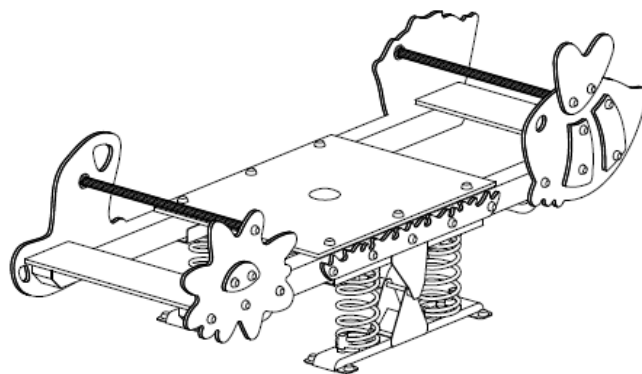
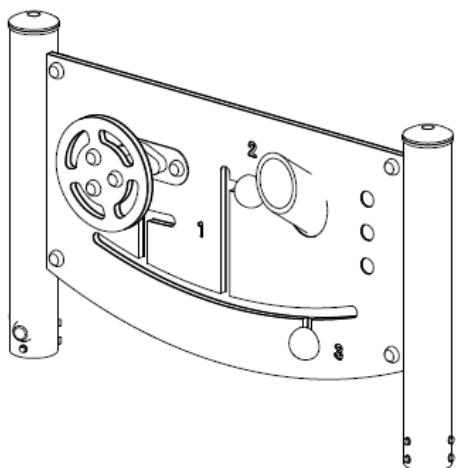

臺北市建安國小 共融樂遊學習單 (中年級)

班別： _____

姓名： _____

學校圖書室前新建置的共融樂遊器材中請勾選你最喜歡的遊具，畫出這項遊具後，寫下喜歡的原因。

互動遊戲板

音樂板

傳聲筒

搖椅遊具

板攀爬遊戲組

請寫下原因(至少 15 字)： _____

臺北市建安國小 共融樂遊學習單 (高年級)

班別：_____ 姓名：_____

近日學校從國外新購一批共融遊樂器材，而共融遊具的概念，是要讓不同能力的孩子在遊戲場進行社交、體能活動，達成共融和多元年齡層的互動，也就是要讓一般孩童與身障孩童可以一同遊玩。請你設計共融遊樂園或遊具，並寫下你的設計理念。

請寫下設計理念(至少 20 字)：_____

